

BEDIENUNGSANLEITUNG

MODEL: ET-111S

2 IN 1 SCHICHTDICKENMESSGERÄT



EINLEITUNG

Dieses tragbare, leicht zu bedienende und kompakte digitale Schichtdickenmessgerät ist für die Einhandbedienung zur Messung von Lackschichten auf Eisen- und Nichteisenmetallen entwickelt. Das Schichtdickenmessgerät ist mit Displaybeleuchtung, sowie mit einer automatischen Abschaltung zur Verlängerung der Batterielaufzeit ausgestattet.

SICHERHEITSHINWEISE

WICHTIG! Bitte lesen Sie die Sicherheitshinweise und die Bedienungsanleitung vor der Anwendung des Schichtdickenmessgerätes.

Achten Sie auf eine sachgerechte Inbetriebnahme des Gerätes. Beachten Sie hierbei diese Bedienungsanleitung.

Kein Spielzeug, der Umgang mit Messgeräten ist durch geschultes Personal verantwortlich zu überwachen.

ACHTUNG!

- Benutzen Sie das Messgerät nicht in der Nähe einer Vorrichtung, die starke elektromagnetische Strahlungen oder elektrische Ladungen erzeugt. Dies kann zu einem fehlerhaften Messergebnis führen.
- Benutzen Sie das Messgerät nicht dort, wo es korrosiven oder explosiven Gasen ausgesetzt wird. Das Gerät kann sonst beschädigt werden oder es kann zu einer Explosion kommen.
- Lagern oder verwenden Sie das Messgerät nicht längere Zeit bei direkter Sonneneinstrahlung, dies kann zur einer Verformung oder Beschädigung der Isolierung führen. Das Gerät kann in diesem Fall auch nicht mehr ordnungsgemäß funktionieren.
- Stellen Sie das Messgerät nicht auf oder neben einen heißen Gegenstand (70 °C/185°F). Dies kann zu Schäden am Gerät führen.
- Sollte das Gerät großen Temperaturschwankungen ausgesetzt sein, sind 30 Minuten zur Temperaturstabilisierung vor der Messung notwendig.
- Auf dem Sensor kann es zur Kondensationserscheinungen kommen, wenn man von einer kalten in eine warme/heiße Umgebung wechselt. Warten Sie 10 Minuten bis zur Messung, damit die Kondensation trocken kann.
- Verwenden Sie das Gerät nicht in feuchter oder staubiger Umgebung; dies kann zu Schäden und falschen Messungen führen.
- Um eine genaue Messung vorzunehmen, muss der Sensor die beschichtete Oberfläche mit der ganzen Fläche berühren.
- Stellen Sie sicher, dass keine Luftblasen zwischen Trägermaterial und der Beschichtung auftreten.
- Vor dem ersten und nach längerem Gebrauch muss das Gerät erneut kalibriert werden, um genauere Messergebnisse zu erreichen. Die Nullpunktkalibrierung auf spezifischen Materialien wie Eisen, Stahl, Bronze, Kupfer, Nickel, Zink, SU304 und etc. muss immer noch durchgeführt werden, um Messfehler zu vermeiden, die durch die Unterschiede der jeweiligen Materialien verursacht werden. Die Endverbraucher können wesentlich genauere Messergebnisse auf den verschiedenen Metallen durch Kalibrierung erreichen.
- Das Gerät ist nicht für Produktionszwecke bestimmt. Für Folgeschäden übernehmen wir keine Haftung! Bei Schäden, die durch Nichtbeachten dieser Bedienungsanleitung verursacht werden, erlischt die Gewährleistung/Garantie! Bei Sach- oder Personenschäden, die durch unsachgemäße Handhabung oder Nichtbeachten der Sicherheitshinweise verursacht werden, übernehmen wir keine Haftung! Aus Sicherheits- und Zulassungsgründen ist das eigenmächtige Umbauen und/oder Verändern des Gerätes nicht gestattet.

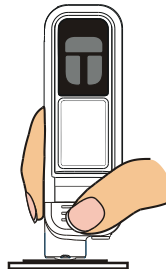
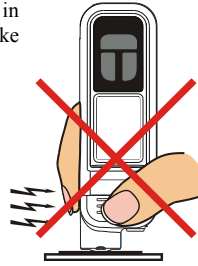

WARNUNG

Elektromagnetische Störungen
Dieses Gerät verwendet ein magnetisch-induktives, sowie Wirbelstrom-Messverfahren, um die Schichtdicke auf Metallen und Nichteisenmetallen zu messen. Magnetfelder, die über 20 mg (Mini Gauß) liegen, beeinflussen die Messwerte. Halten Sie in diesen Fällen einen Abstand von mindestens 30 cm zur Störquelle ein um gute Messergebnisse zu erzielen.

Elektromagnetische Feldstärke:(Einheit = mini Gauss)

| Elektromagnetische Quelle | 0cm | 30cm |
|-----------------------------|------------|------|
| Ladegerät für Mobiltelefone | 50 ~ 500 | < 1 |
| Notebook Ladegerät | 100 ~ 1000 | < 5 |
| LCD-Display | 10 ~ 100 | < 1 |
| Ventilator | 100 ~ 1000 | < 5 |
| Leselampe | 400 ~ 4000 | < 10 |

Jedes Gerät mit einer Spule im Inneren sollte berücksichtigt werden.

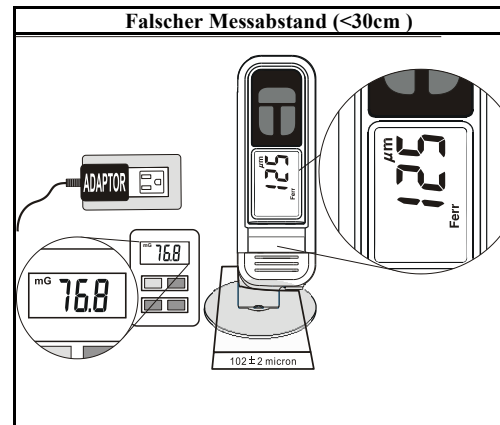
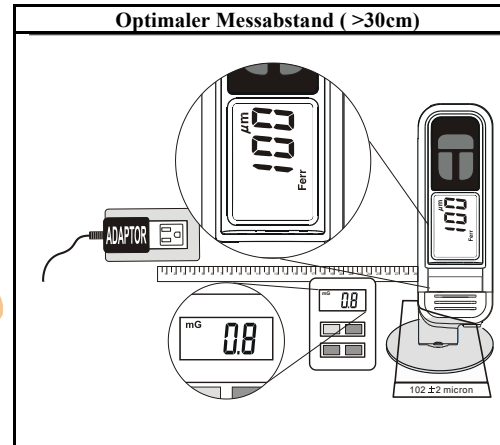

TECHNISCHE DATEN

Messbare Grundwerkstoffe: Eisenmetalle (Eisen, Stahl) und Nichteisenmetalle (Kupfer, Aluminium, Zink, Bronze, Messing).

Eisenmetall-Messbereich: 0 bis 2000µm, 0 bis 80,0mils

Nichteisenmetall-Messbereich: 0 bis 1000µm, 0 bis 40,0mils

Display-Auflösung: 0.1mils/1µm

Reaktionszeit: 1 Sekunde

Eisenmetall-Genauigkeit:
±10µm auf 0 bis 199µm
±(3%+10µm) auf 200µm bis 1999µm

±0,4mils auf 0 bis 7,8mils
±(3%+0,4mils) auf 7,9mils bis 80,0mils

Nicht-Eisenmetall-Genauigkeit:
±10µm auf 0 bis 199µm
±(3%+10µm) auf 200µm bis 1000µm

±0,4mils auf 0 bis 7,8mils
±(3%+0,4mils) auf 7,9mils bis 40mils

ALLGEMEINES

Anwendungstemperatur:
-25°C bis 50°C bei < 75% Luftfeuchtigkeit

Lagertemperatur:
-25 °C bis 60 °C, bei 0 bis 80 % Luftfeuchtigkeit ohne Batterien.

Temperaturkoeffizient:
0.1 x (spezifizierte Ungenauigkeit bei jedem Grad °C ab folgend gezeigten Größe) / °C (< 18 °C oder > 28 °C).

Auto Power Off: 1 Minute

Standby-Stromverbrauch: < 6µ A

Batterie: 1,5 V (AAA), 2 Stück

Batterielaufzeit: 17 Stunden Dauermessung

Batteriestandanzeige:
"⚡" wird angezeigt, wenn die Batteriespannung unter der operativen Ebene ist.

Abmessung: 120 mm (H) x 40,4 mm(B) x 29,2 mm(T)

Gewicht: circa 78 g (inkl. Batterien)

DEFINITION

Unbeschichtete Metallscheiben

Eisenmetall (Stahl)

Nichteisenmetall
(Aluminium)

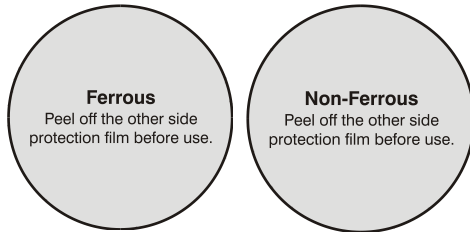

Ziehen Sie die weiße Schutzfolie vor dem ersten Gebrauch von der Scheibe ab.

Standarddicke aus Kunststoff

102 μm +/- 2 μm

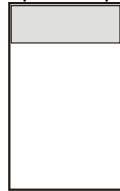

Sensor

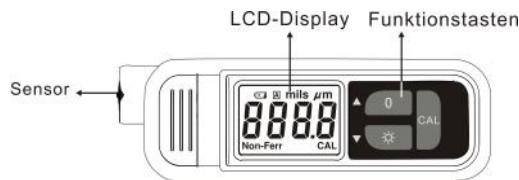

FUNKTIONSTASTEN

“☀️”:

Displaybeleuchtung Ein- und Ausschalten.

Mils/Micron:

Halten Sie die ☀️-Taste so lange gedrückt bis die Anzeige sich von „mils“ auf „ μm “ umschaltet und umgekehrt. (1 mil = 25.4 μm)

“0”:

Werkseinstellung:

Halten Sie die Taste 0-Taste solange gedrückt bis auf dem LCD-Display 0000 erscheint.

Im Kalibriermodus verwenden Sie die 0-Taste, um den Nullpunkt zu kalibrieren.

“CAL”

Ein- und Ausschalten des Kalibriermodus, sowie Bestätigung im Kalibriermodus.

“▲” und “▼”

Im Kalibriermodus, werden diese Tasten verwendet, um den korrekten Wert der Standarddicke einzustellen.

ANWENDUNG

Ein- und Ausschalten:

1. Halten Sie den Sensor des Messgeräts von Magnetfeldern fern.

2. Drücken Sie den Sensor um das Gerät einzuschalten.

3. Auto Power Off (APO):

Ohne Betätigung, schaltet sich das Gerät nach einer Minute automatisch aus.

Messen:

1. Drücken Sie den Sensor mit leichtem Druck gegen das Testobjekt. Nach dem Signalton ist die Messung abgeschlossen.

2. Wenn die Schichtdicke **außerhalb** des Messbereichs liegt, zeigt das Messgerät ---- an.

KALIBRIERUNG

Im Kalibrier-Modus ist die Auto-Power-Off-Funktion (Selbstausschaltung) deaktiviert.

Während der Kalibrierung kann die Kalibrierungsscheibe und Kalibrier-Kunststoffplatte 102 μm / 4,0 mil von einem unbeschichteten Trägermaterial und einer anderen Standard-Kunststoffplatte (nicht dicker als 1100 μm / 43,3 mils.) mit bekannter Dicke ersetzt werden.

Schritte:

1. Ziehen Sie die weiße Schutzfolie vor dem Gebrauch, von der Metallscheibe ab und bereiten Sie die Kalibrier-Kunststoffplatte vor.

2. Drücken Sie den Sensor um das Gerät einzuschalten.

3. Drücken Sie den Sensor auf die Metallscheibe bis der Signalton ertönt und der Messwert auf dem Display erscheint.

Drücken Sie dann die 0-Taste (**nicht länger als 2 Sekunden**).

Auf dem Display erscheint „0 μm “.

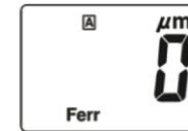

4. Legen Sie Kalirier-Kunststoffplatte

auf die Metallscheibe und drücken Sie den Sensor auf die Oberfläche. Warten Sie bis der Piepton ertönt und entfernen Sie den Sensor von der Oberfläche.



Halten Sie die CAL-Taste solange gedrückt bis auf dem Display das blinkende “CAL“-Symbol erscheint.

5. Verwenden Sie die ▲ - oder ▼-Taste, um die Werte so einzustellen, dass sie der Standard-Dicke (102 μm) entsprechen.

6. Drücken Sie kurz die CAL-Taste, um die Kalibrierung zu beenden.

Werkseinstellung wiederherstellen

Schalten Sie das gerät mit Druck auf den

Sensor ein. Halten Sie die Taste 0-Taste solange

gedrückt bis auf dem LCD-Display 0000 erscheint.

Die Werkseinstellung setzt das Gerät in den Lieferzustand zurück.



WARTUNG

Einsetzen und Ersetzen von Batterien

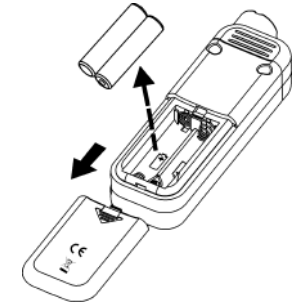

1. Die Energieversorgung des Gerätes erfolgt durch 2 x 1,5 V-Batterien (AAA).
2. Auf dem Display erscheint das “+” -Zeichen, wenn ein Batteriewechsel erforderlich ist.
3. Entfernen Sie die Akkuabdeckung, indem Sie die Unterseite des Messgeräts vorsichtig wegschieben.
4. Nehmen Sie die Batterien aus dem Batteriefach.
5. Setzen Sie zwei neue AAA-Batterien, mit Polarität wie auf der Unterseite des Batteriefachs gekennzeichnet ist, ein.
6. Setzen Sie die Akkuabdeckung wieder ein.

Bei **Nichtgebrauch** für längere Zeit sollten Sie die Batterien entfernen. Nicht an Orten mit hohen Temperaturen oder hoher Luftfeuchtigkeit lagern.

Reinigung

Wischen Sie das Gehäuse mit einem leicht feuchten Tuch und geeignetem Reinigungsmittel vorsichtig ab. Verwenden Sie keine Scheuer- oder Lösungsmittel.